

1. ボールタップの取付け

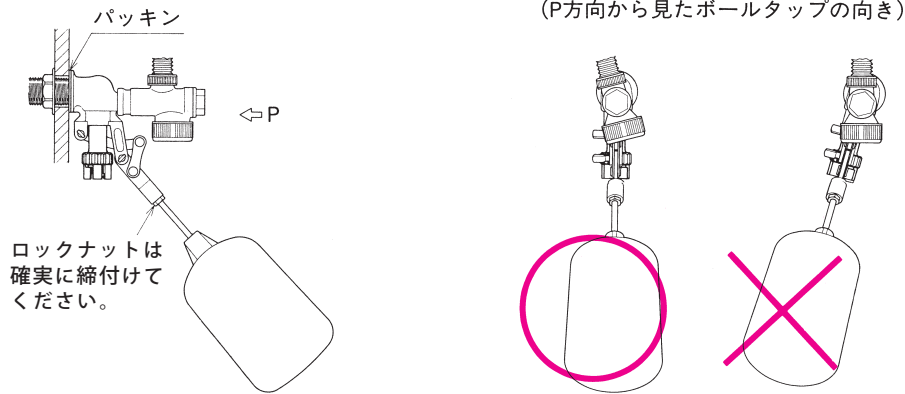

2. 補給水管の接続（補給水管付の場合）

補給水管はサイホン・サイホンセット便器用です。

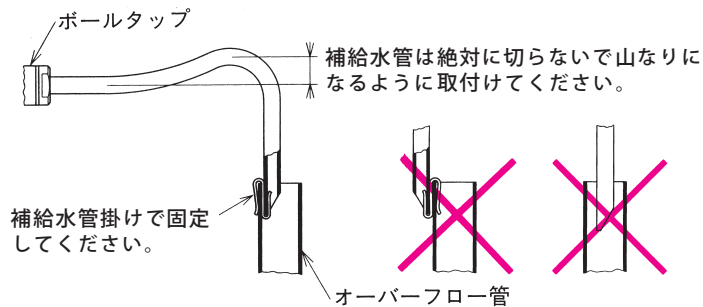

3. 調整

● 流量調整

万一ボールタップがとまらない場合でも、タンクから水があふれないようにするために、次の要領で調整を必ず行なってください。

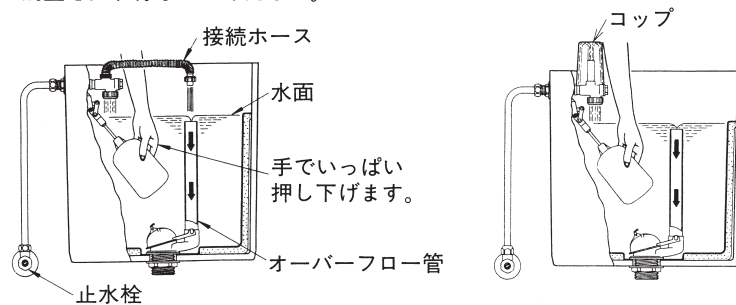

止水栓を閉め、手洗付の場合は接続ホースを下向きにし、バイパス管にはコップ等をかぶせて水が飛び散らないようにして浮玉を手で押し下げ、止水栓を徐々に開きます。この状態で、水面がオーバーフロー管より10mm以上上昇しない程度に、止水栓の開きを調整してください。

● 水位調整

タンクの止水位が、オーバーフロー管に表示されているW.L（標準水位）に合うように調整してください。

